



## FUNKI MULTISTRAW

### AUTOMATISCHE STROHVERTEILUNG



- Empfohlen für alle Tiergruppen
- Reduziert den Strohverbrauch um bis zu 80%
- Fassungsvermögen von 0,5 bis 10 l
- Automatische Verteilung des Strohs
- Verteilung des Strohs mehrmals am Tag
- Genaue Einstellung pro Bucht möglich
- Verbessert das Wohlbefinden der Tiere
- Verbessert die Magengesundheit
- Geringerer Medikamentenverbrauch
- Spart Arbeitszeit ein erhöht die Trockensubstanz in der Gülle für eine effiziente Biogaserzeugung



DANISH DESIGN | GERMAN QUALITY | GLOBAL EXPERIENCE



# ACO FUNKI MULTI STROHSYSTEM

Automatische Strohverteilung für alle Tiergrößen

Funki MultiStraw transportiert geschnittenes Stroh mit Hilfe des speziellen Transportsystems, gesteuert durch den Funki MultiController.

Zusammen mit den Strohdosierern, ergibt sich ein System, das Stroh zu den gewünschten Zeiten und Mengen über den Tag verteilt.

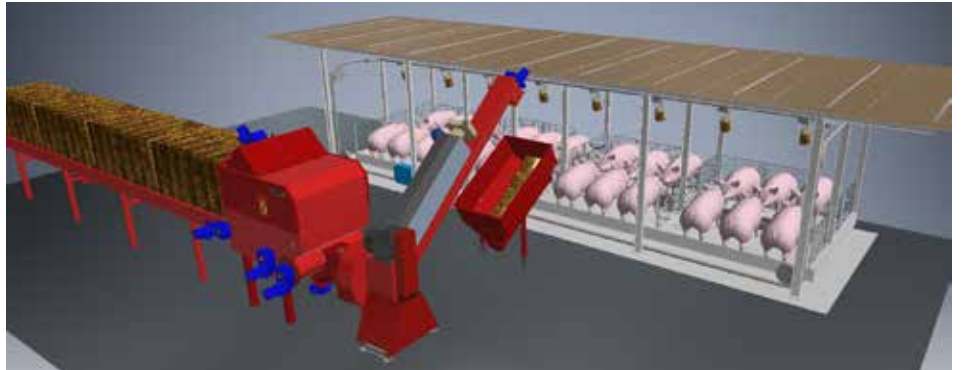

Funki MultiStraw kann genau die Menge an Stroh dosieren, die die einzelnen Tiergruppen benötigen. Die Menge des Strohs kann an den Bedarf den Bedürfnissen der Tiere angepasst werden. Durch die Erhöhung des Strohanteils kann die Biogasproduktion verbessert werden, da die Menge der Trockensubstanz in der Gülle erhöht wird.

Ebenso ist es möglich, die Dosierzeiten so einzustellen, dass sie außerhalb der Zeiten erfolgt, in denen sich die Mitarbeiter im Stall aufhalten, was Arbeitszeiten einspart.

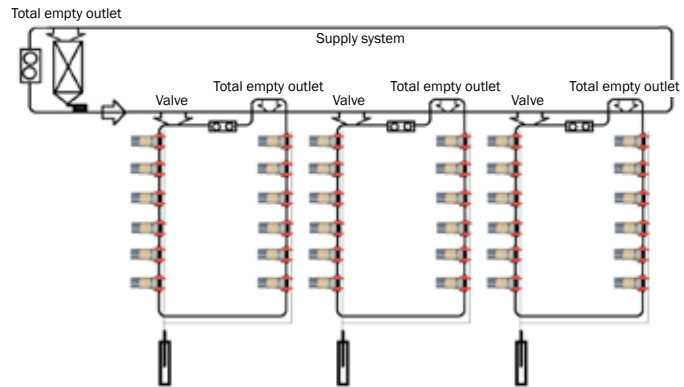

- Strohfeuchtigkeit von maximal 14%
- Stroh bis zu 4 cm Länge
- Die Kapazität der Dosiereinheit beträgt 3-8 m<sup>3</sup>
- Keine Brückenbildung beim Futter
- Spezial Powerline Kette für den Transport von Stroh
- Leistungsstarke Futtermaschine Durchmesser 76 mm



Änderungen in Material und Design vorbehalten.

B-8035-DE

**ACO FUNKI A/S**

Am Ahlmannkai  
24782 Büdelsdorf  
T. +49 4331 6646690  
www.acofunki.de

